

DESCRIPTIF :

CONVENTION DE NOTATION DU DOCUMENT :

Les perçages identiques sont repérés par couleurs.

Pour les perçages avec dégagement de tête de vis (c'est à dire le fait de permettre à la vis de s'enfoncer totalement dans le bois afin de ne pas dépasser) la face à dégager est celle où la couleur est appliquée.

Pour les perçages "JUSQU'AU PROCHAIN", signifie que vous devez faire ceux-ci une fois que tous les autres sont réalisés. En effet, ces perçages débouchent sur des trous existants.

Le symbole avec flèche vers le bas signifie "profondeur du perçage".

Les côtes entre parenthèses sont nécessairement à ajuster en fonction de votre quincaillerie.

PUBLIE LE : 26/04/2009

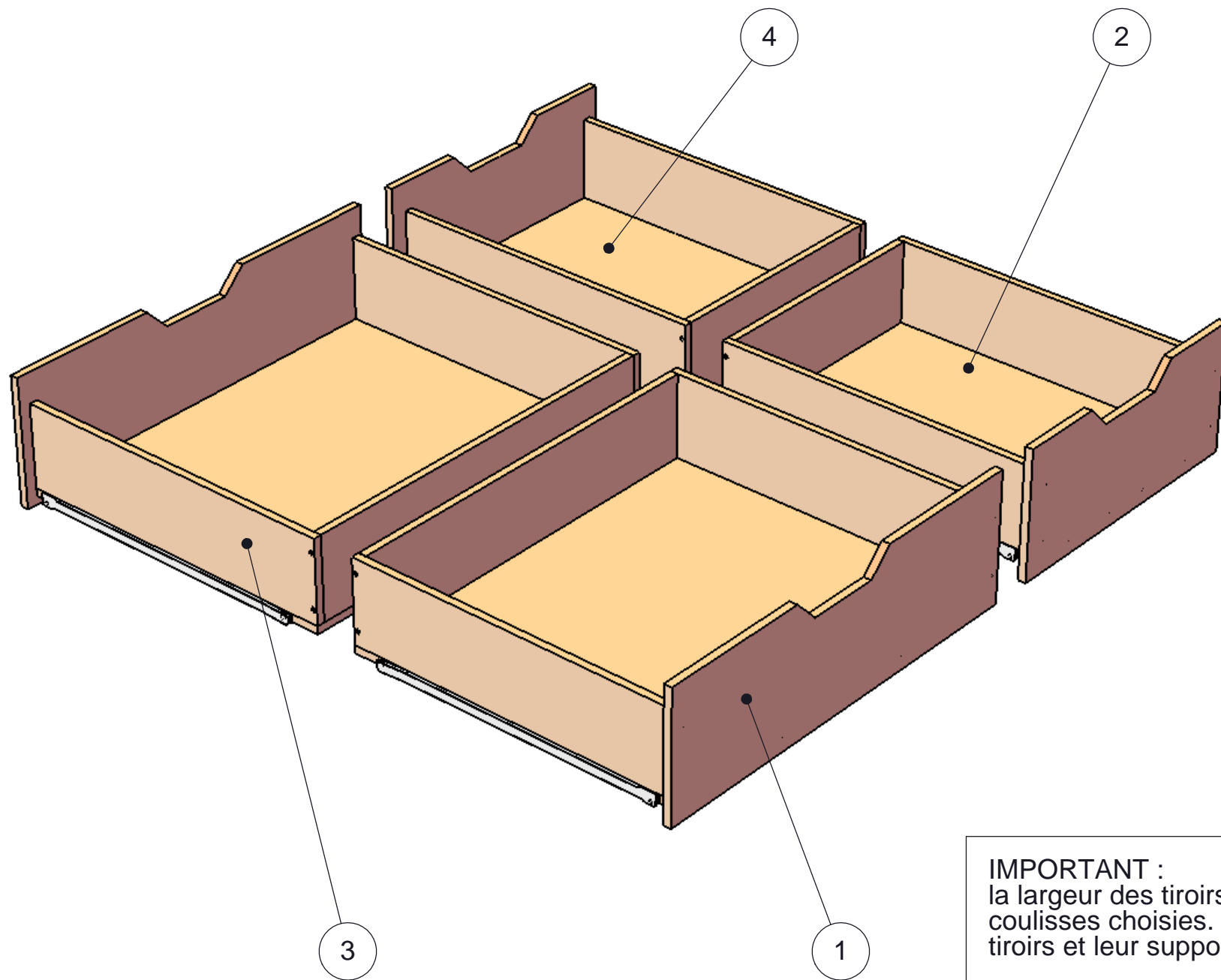
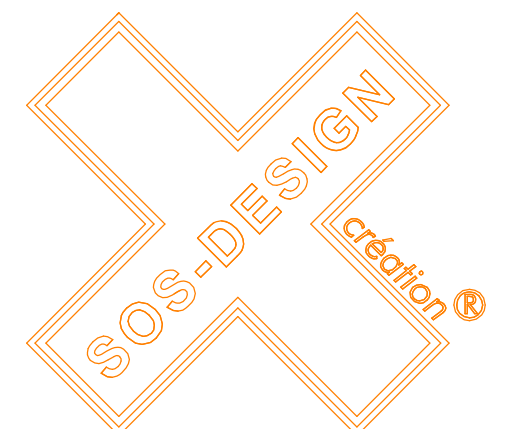

IMPORTANT :
la largeur des tiroirs est calculée en fonction des coulisses choisies. Pour ce projet, la largeur entre les tiroirs et leur support sont de 12 mm

Cote du meuble (support coulisse)

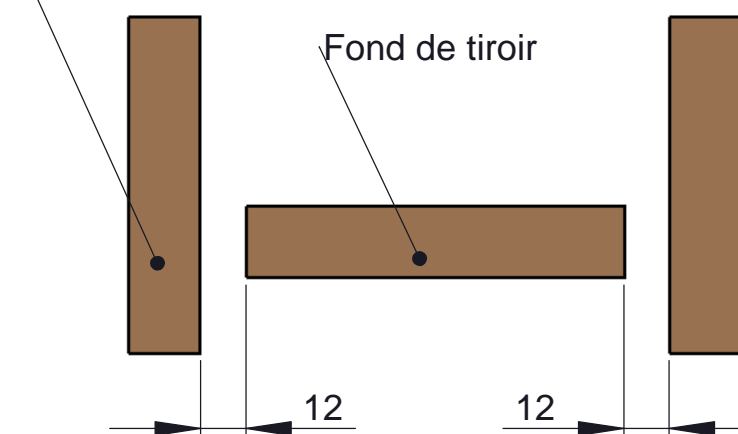

4	TIROIR B2	1
3	TIROIR A2	1
2	TIROIR B1	1
1	TIROIR A1	1
No.	DESCRIPTION	QTE

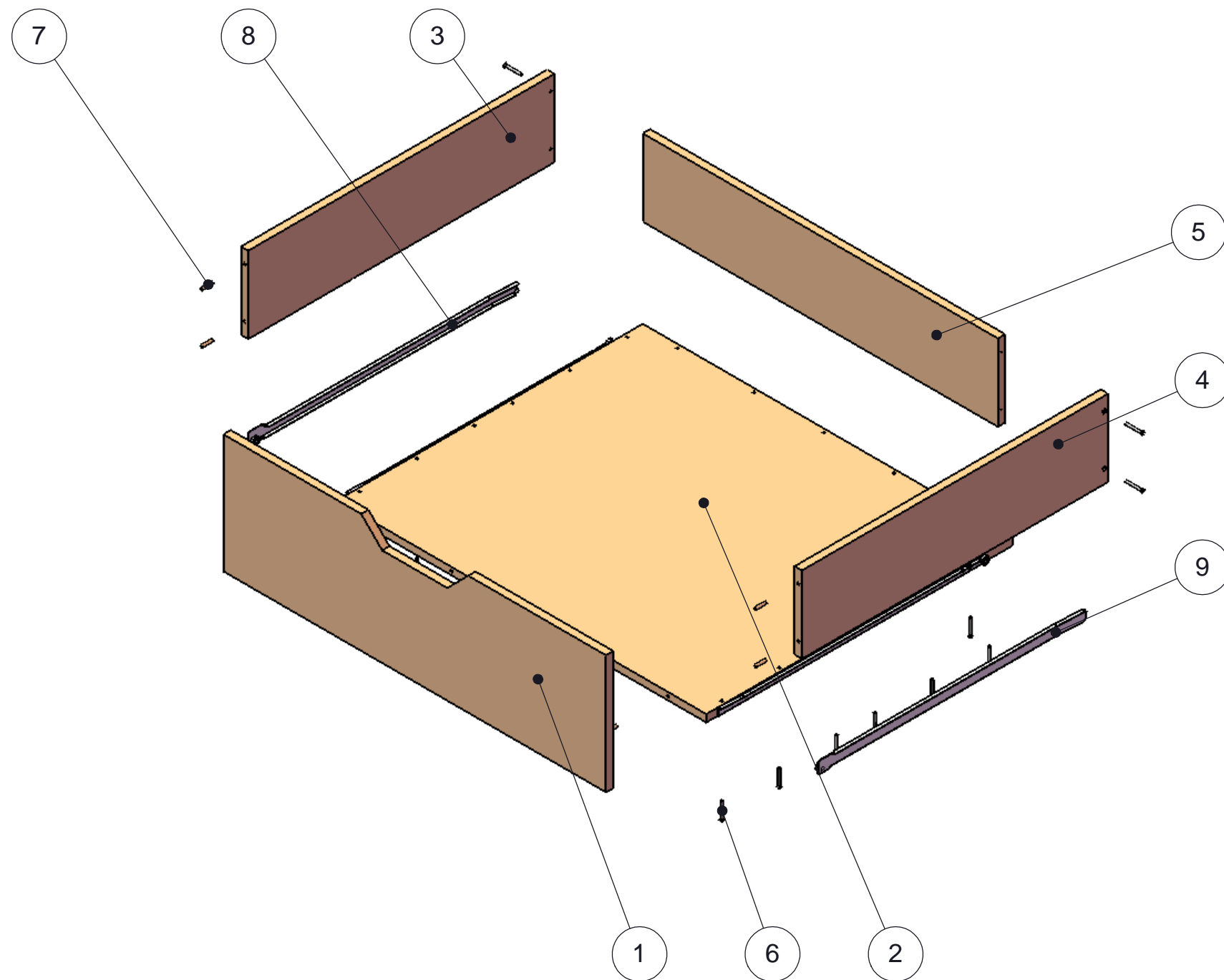

PROJET N°: 11

TIROIRS

DESCRIPTIF :

TIROIR A1, A2, B1 ET B2

No.	TIROIR A1		TIROIR A2		TIROIR B1		TIROIR B2	
No.	DESCRIPTION		QTE	DESCRIPTION		QTE		
10	TIROIR A1			TIROIR B1			TIROIR B2	
9	COULISSE DROITE		1	COULISSE DROITE		1		
8	COULISSE GAUCHE		1	COULISSE GAUCHE		1		
7	tourillon Ø6x30		9	TOURILLON Ø6x30		8		
6	VIS M 5 X 40		21	VIS M5X40		21		
5	PLANCHE YA		1	PLANCHE YB		1		
4	PLANCHE ZA		1	PLANCHE ZB		1		
3	PLANCHE XA		1	PLANCHE XB		1		
2	PLANCHE WA		1	PLANCHE WB		1		
1	PLANCHE VA1	PLANCHE VA2	1	PLANCHE VB1	PLANCHE VB2	1		

PUBLIE LE : 26/04/2009



PLANCHE YA



PLANCHE ZA

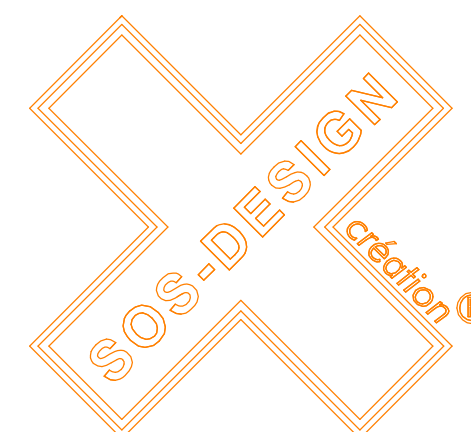

PROJET N°: 11

TIROIRS

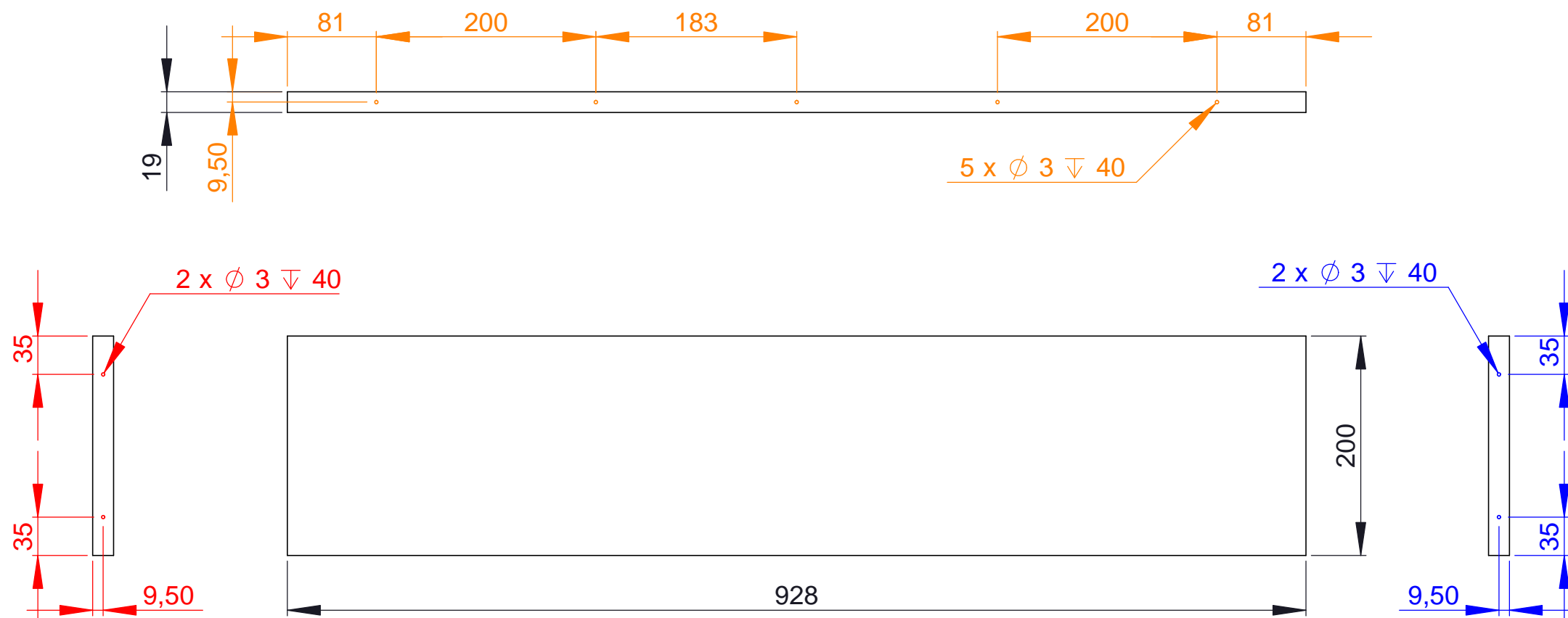
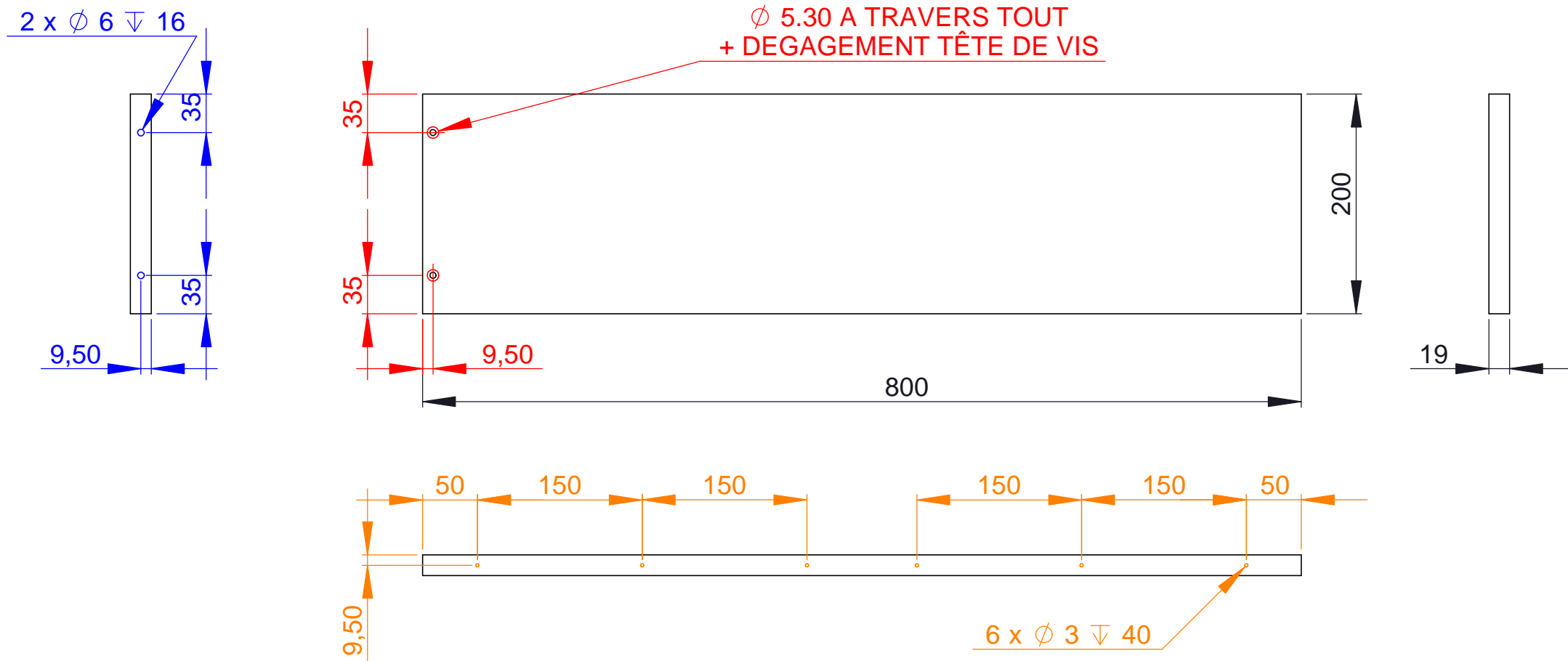
DESCRIPTIF :
PLANCHES YA ET ZA

PUBLIE LE : 26/04/2009



PLANCHE XA



2 x ϕ 6 ∇ 16

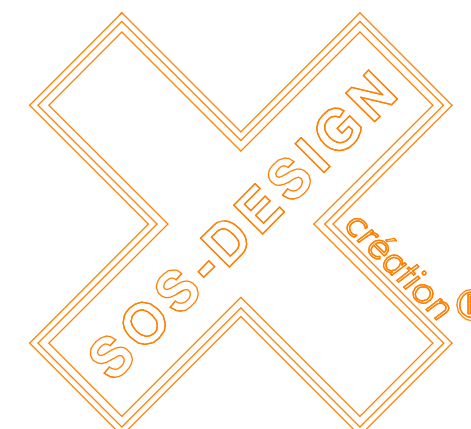
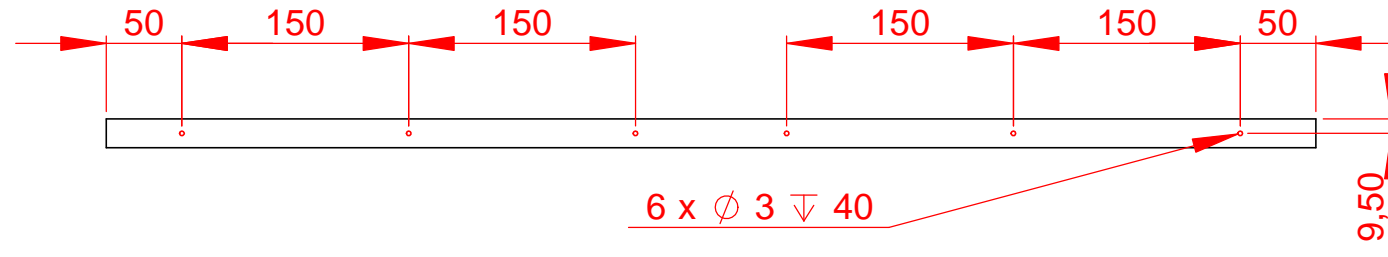
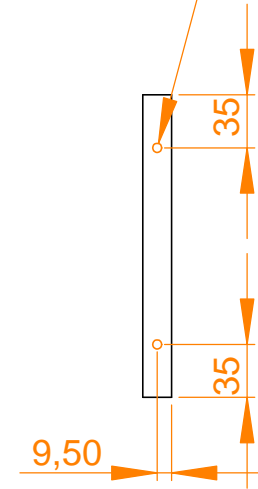

2 x ϕ 5.50 A TRAVERS TOUT
+ DEGAGEMENT TÊTE DE VIS

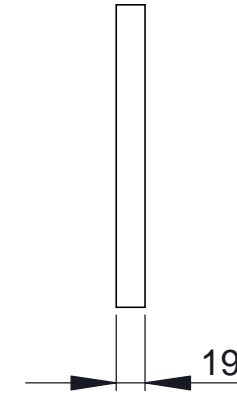
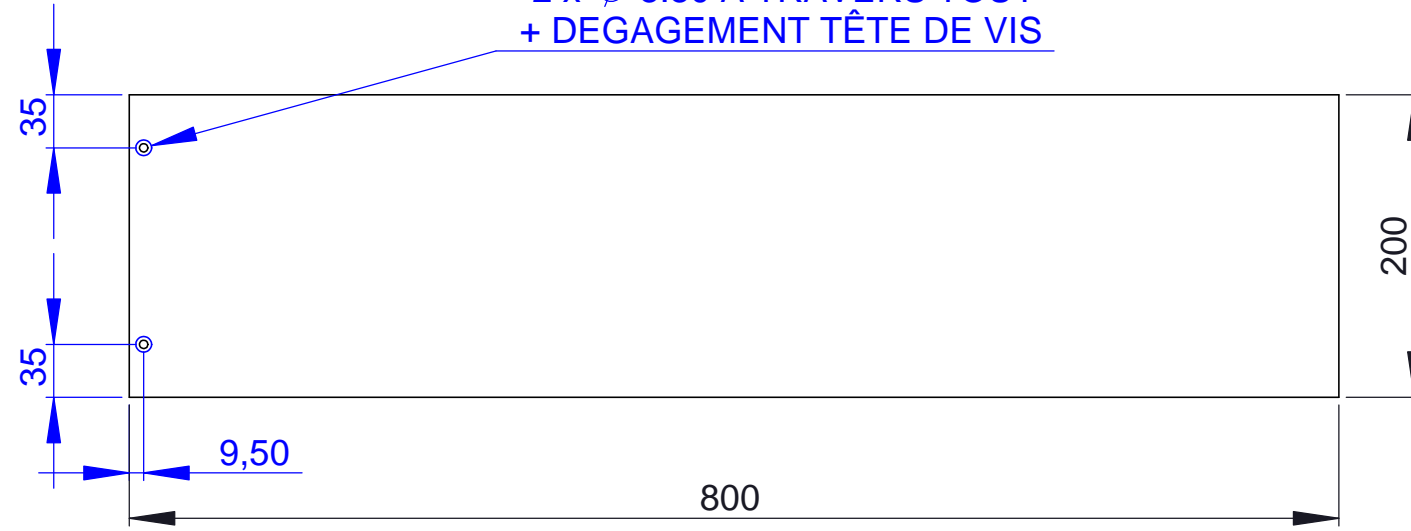

PROJET N°: 11

TIROIRS

DESCRIPTIF :
PLANCHE XA

PUBLIE LE : 26/04/2009



PLANCHE VA1



PLANCHE VA2

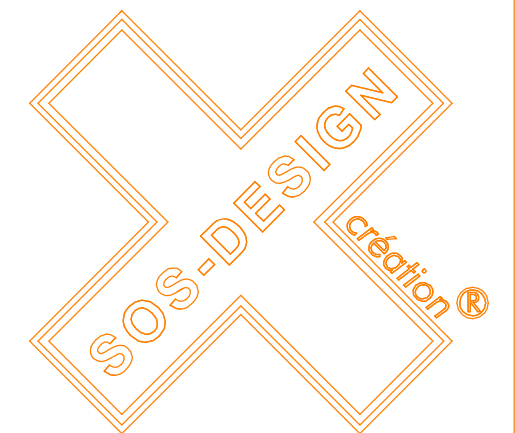

PROJET N°: 11

TIROIRS

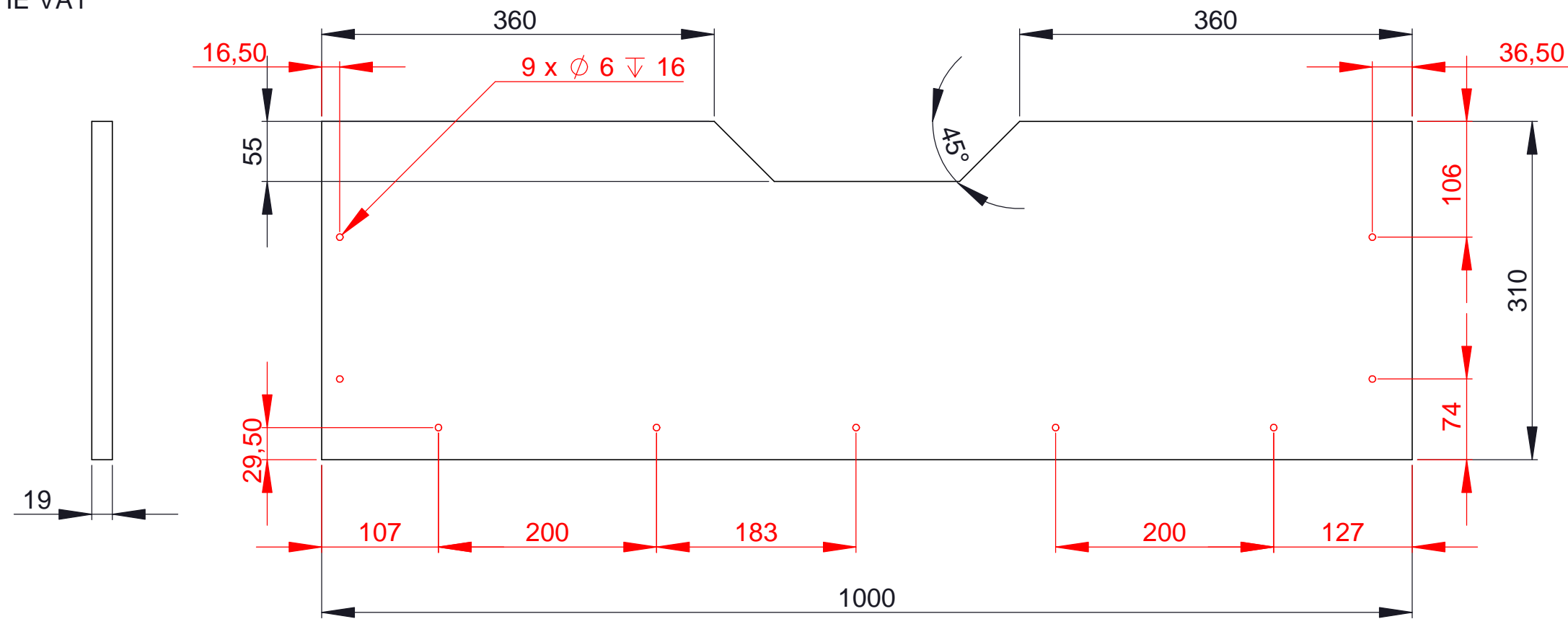
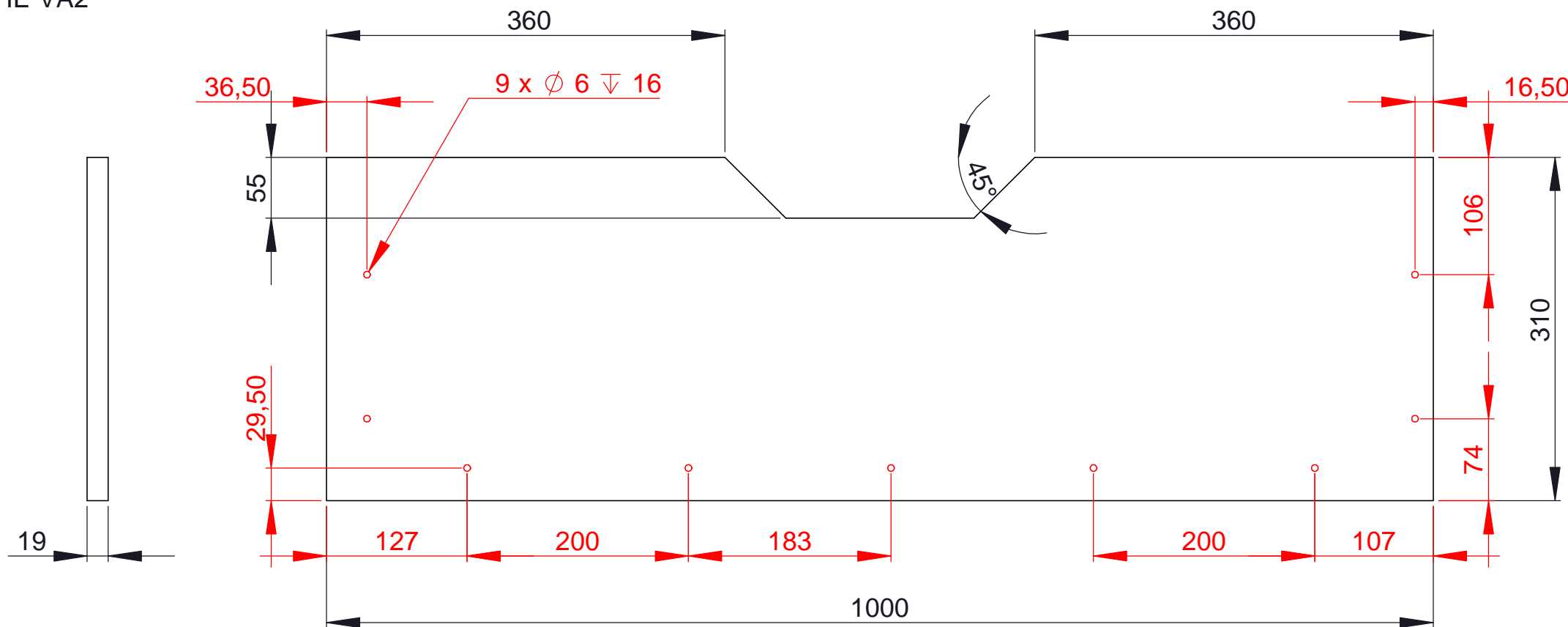
DESCRIPTIF :

PLANCHES VA1 ET VA2

PUBLIE LE : 26/04/2009

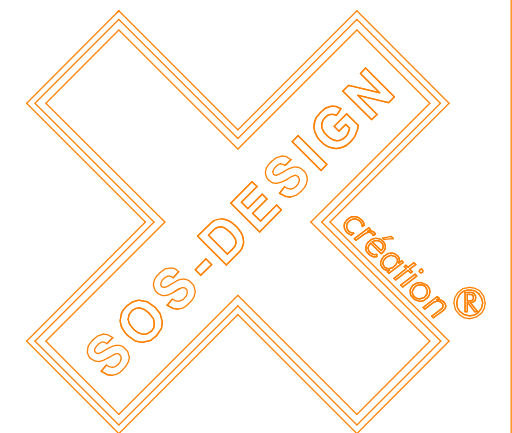

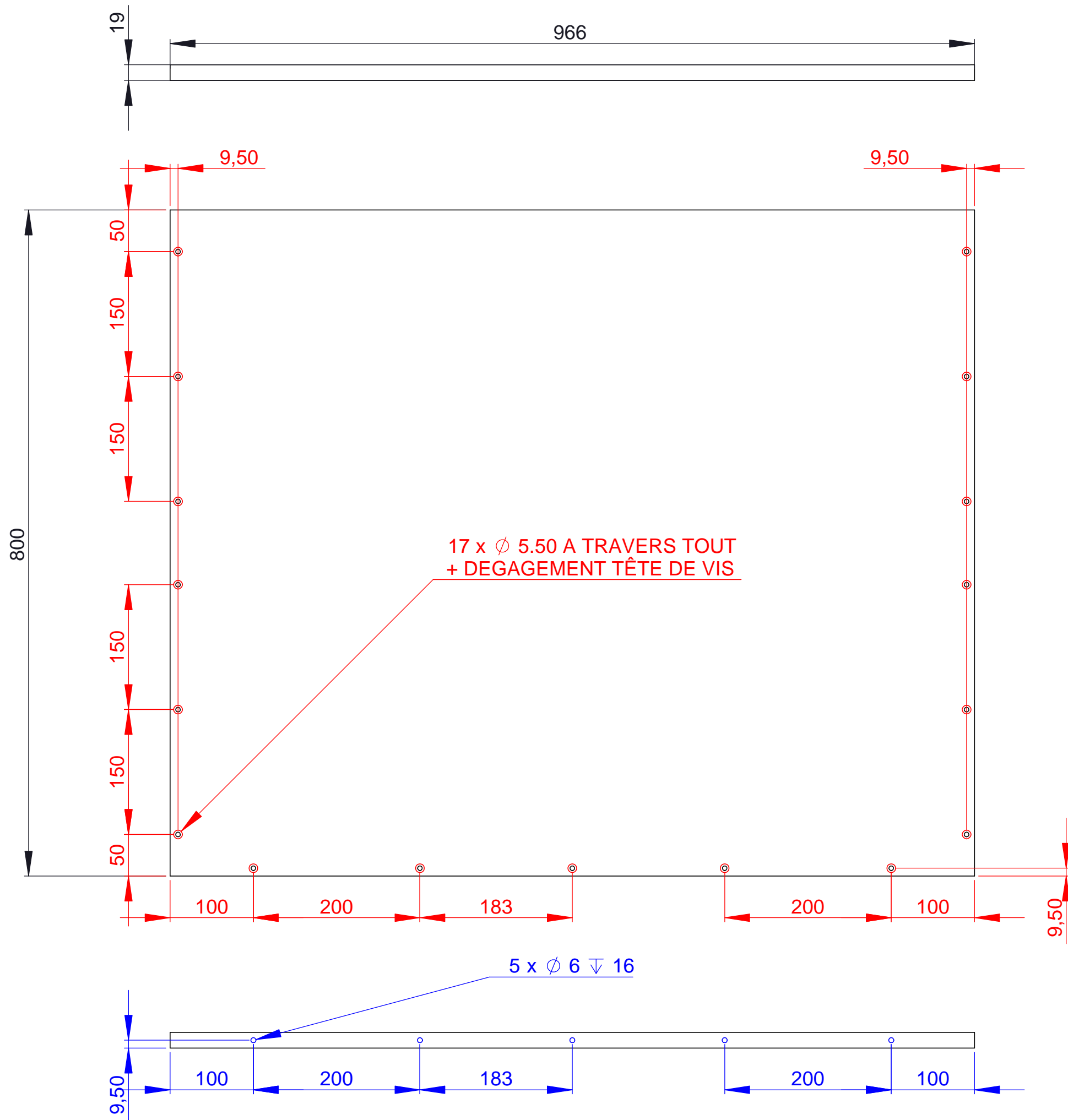

PROJET N°: 11

TIROIRS

DESCRIPTIF :
 PLANCHE WA

PUBLIE LE : 26/04/2009

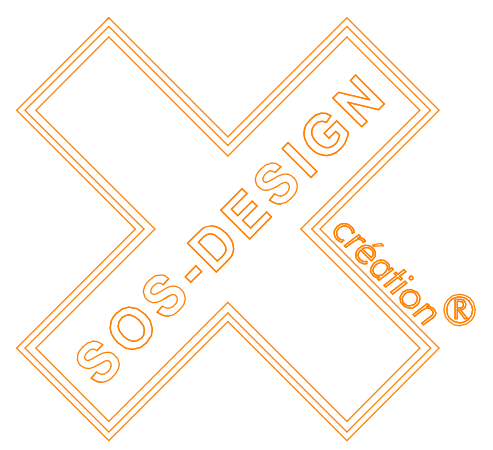

Ce plan a été créé et est offert par SOS-DESIGN. Vous êtes libre de l'adapter aux techniques de bricolage que vous maîtriser. SOS-DESIGN n'est pas responsable de sa bonne exécution.

PLANCHE YB



PLANCHE ZB



PROJET N°: 11

TIROIRS

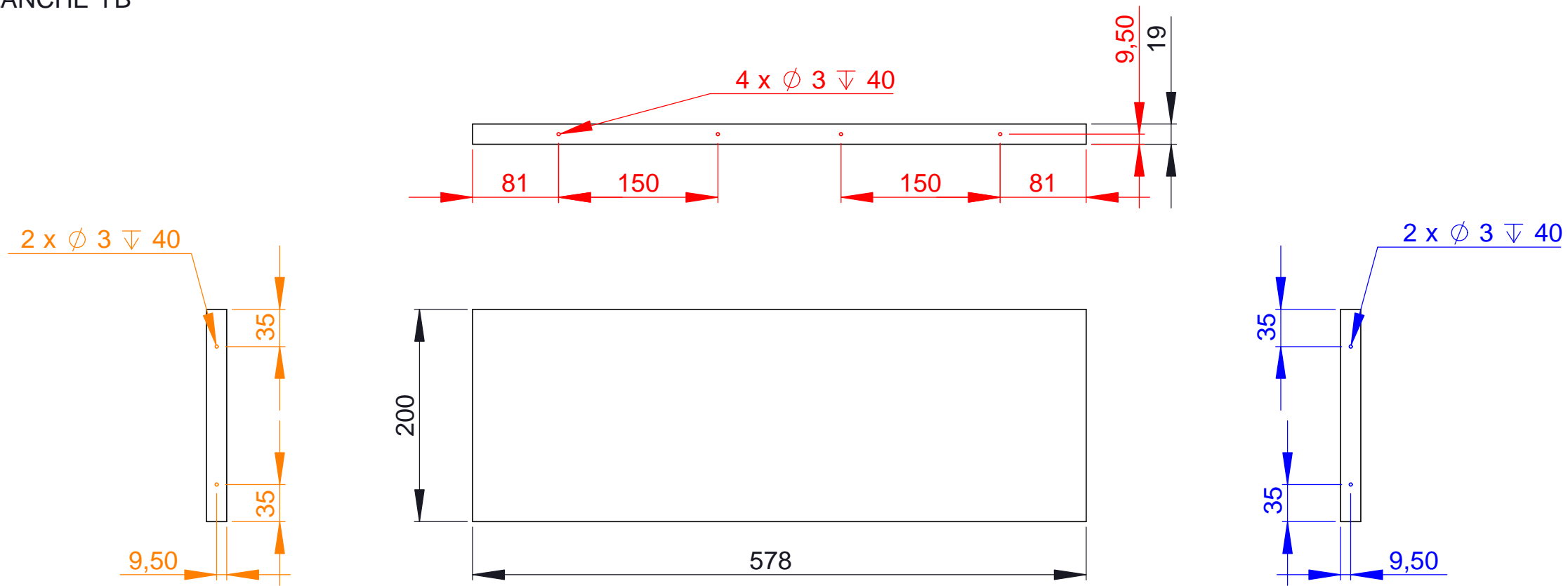
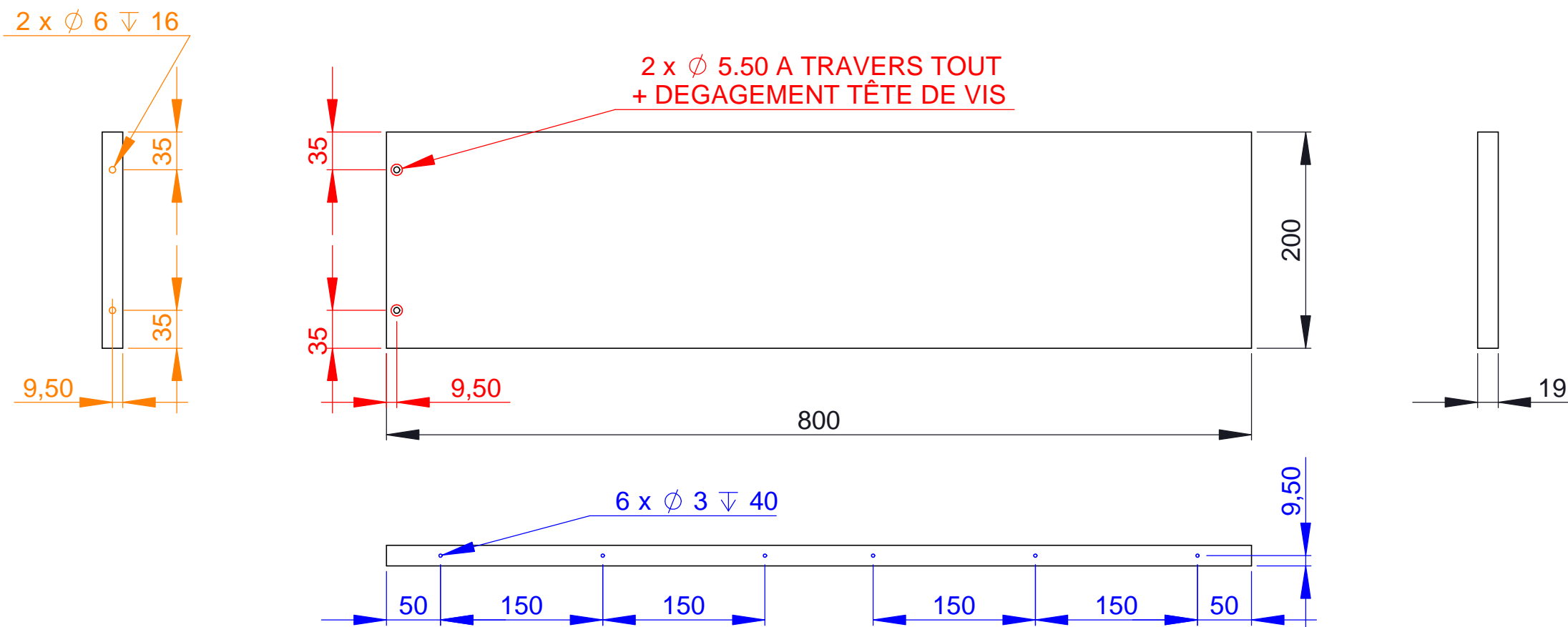
DESCRIPTIF :

PLANCHE YB ET ZB

PUBLIE LE : 26/04/2009



PLANCHE XB



PROJET N°: 11

TIROIRS

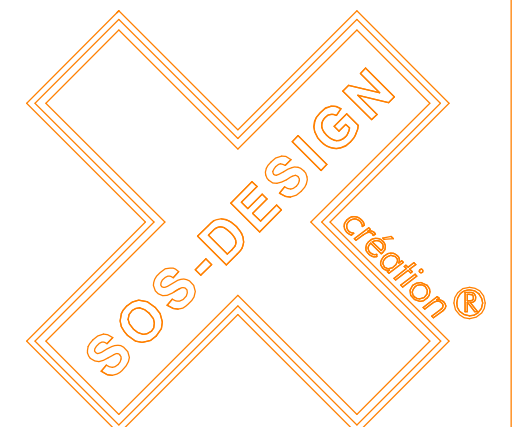
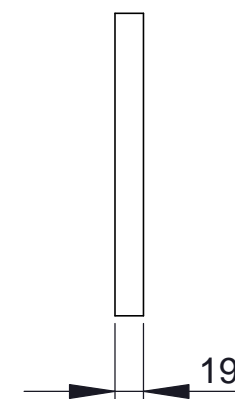
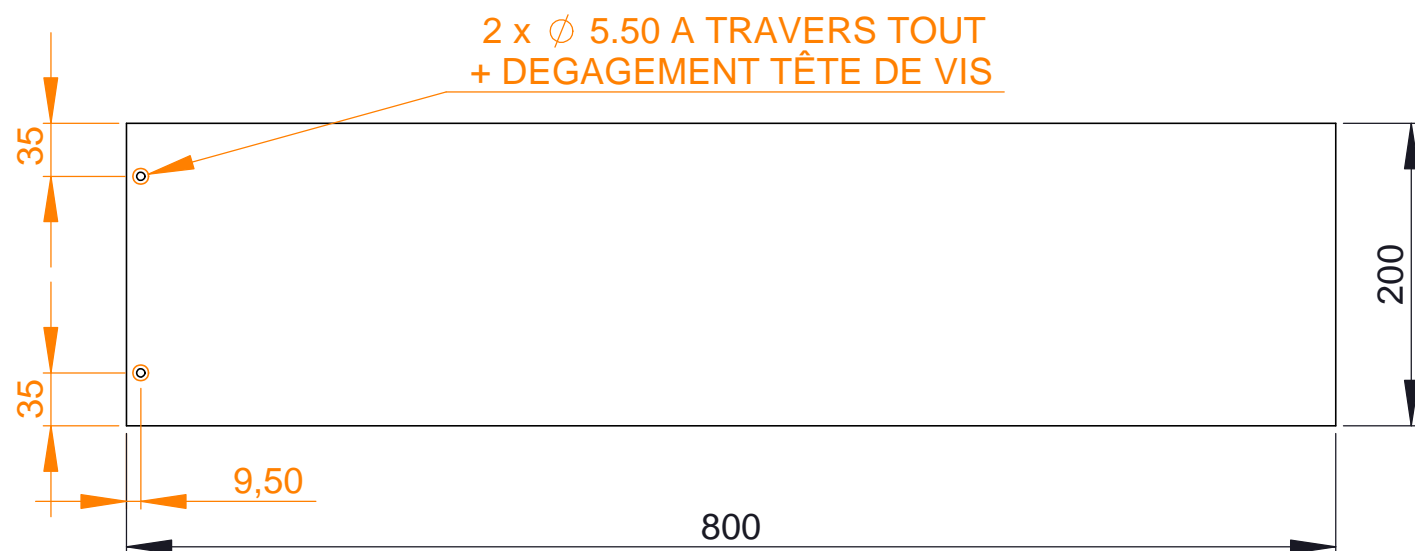
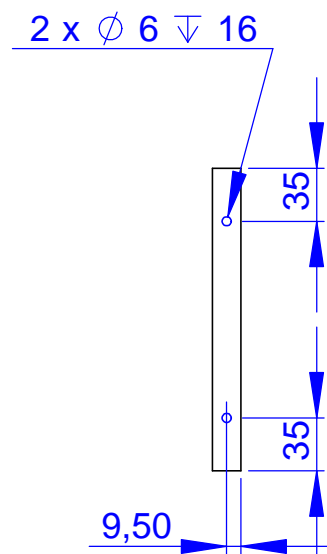
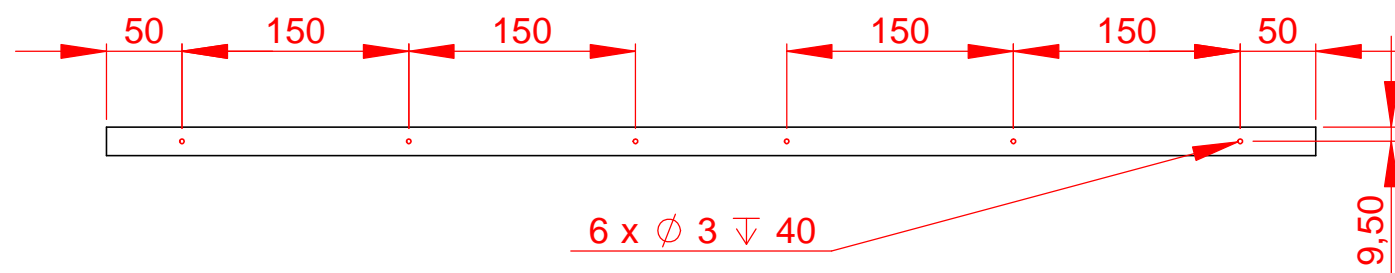
DESCRIPTIF :
PLANCHE XB

PUBLIE LE : 26/04/2009



PLANCHE VB1



PLANCHE VB2

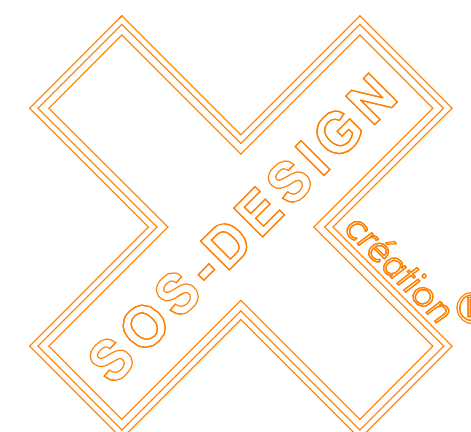

PROJET N°: 11

TIROIRS

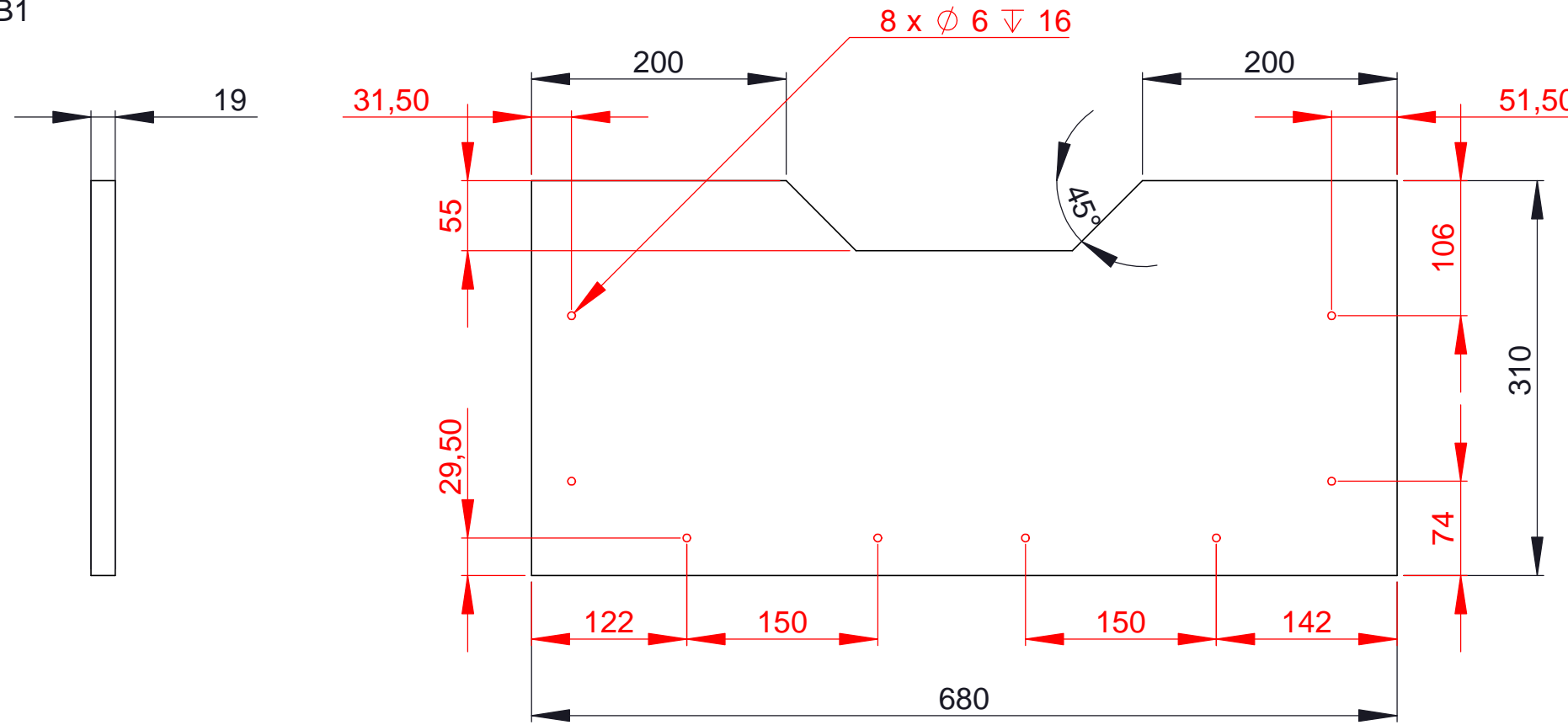
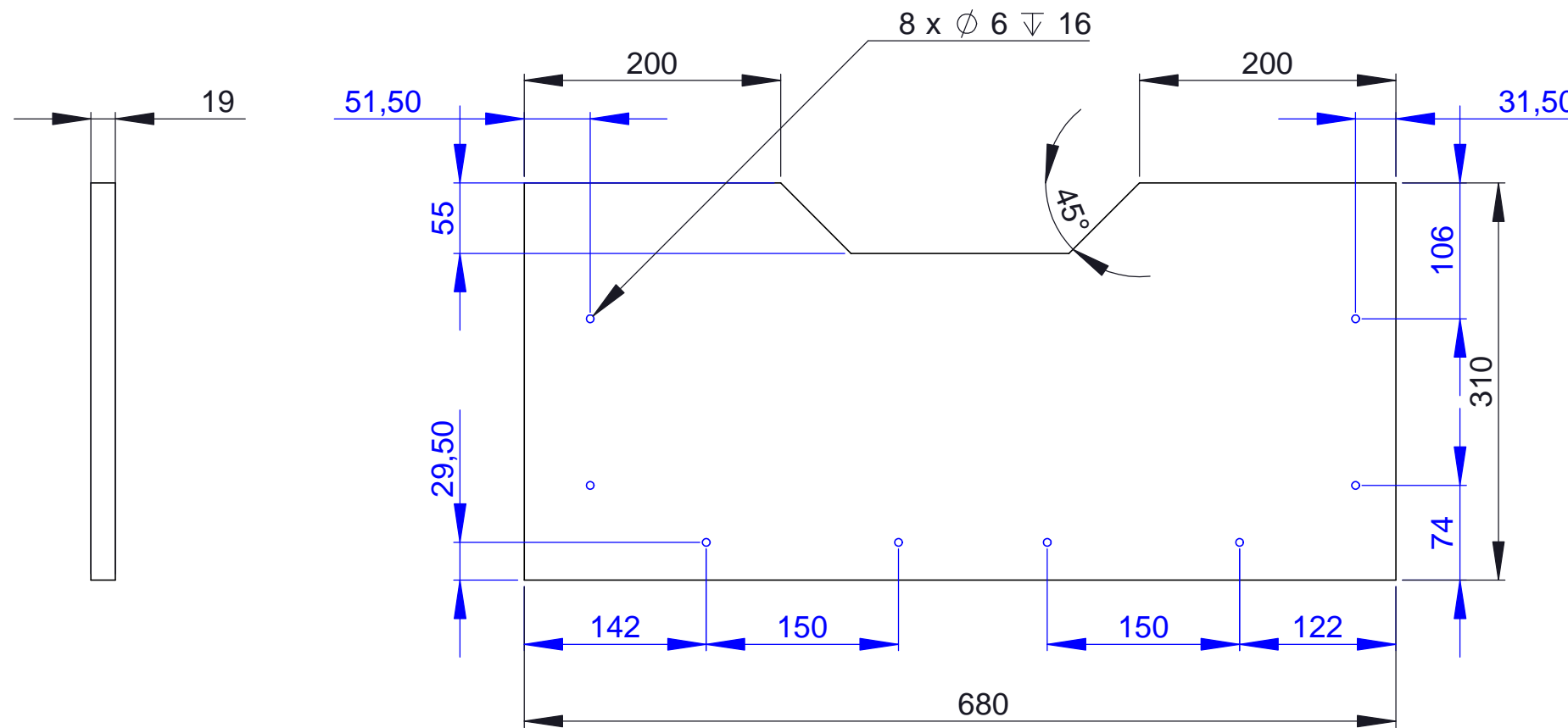
DESCRIPTIF :

PLANCHES VB1 ET VB2

PUBLIE LE : 26/04/2009

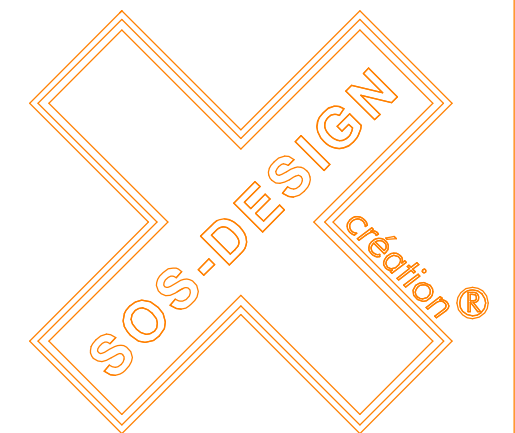

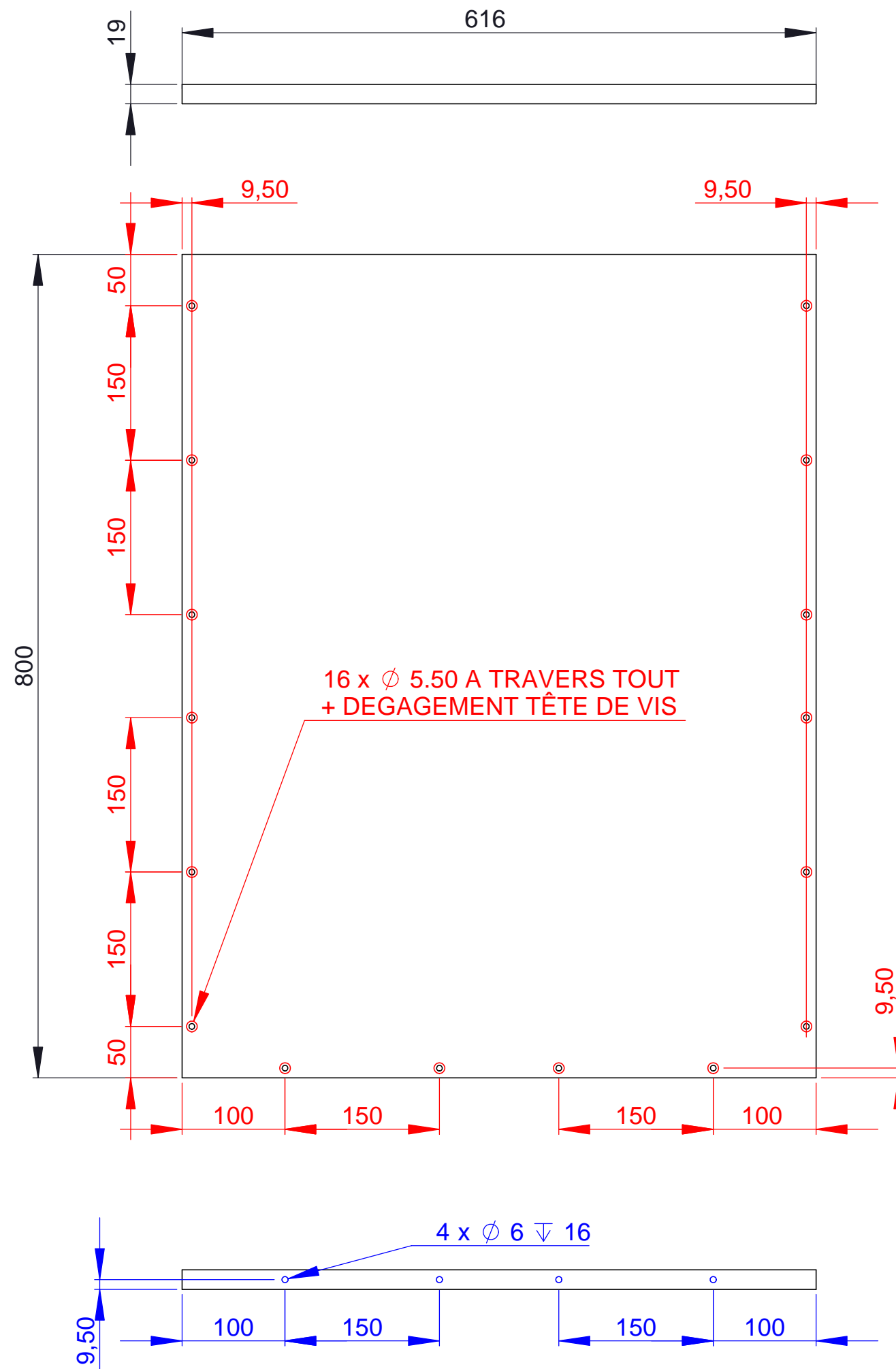

PROJET N°: 11

TIROIRS

DESCRIPTIF :
PLANCHE WB

PUBLIE LE : 26/04/2009

